

# Argumentum

## **I. PRAEFATIO NON SOLUM MAGISTRIS DESTINATA**

I. Quae monumenta Romana in museo inveniri possunt?	4
II. Ubi ea invenire possumus?	5
III. Quae est intentio ducis?	5
IV. Qui discipuli ducem legere possunt?	5

## **II. INFORMATIONES RES INVENTARUM**

I. De Sacris et Cultu Mithrae	6
II. De restauratione oris equitis	7
III. De corpore geometrico 'pentagonduodekaeder'	8
IV. De potestate et gravitate deorum	9
V. De Monumentis Matronarum et Ruburri	12
VI. De ritibus sepulturae	13
VII. De commercio mercaturaque	15
IIX. De pecunia	17
IX. De rebus militaribus	18
X. De vita quotidiana	20
XI. De commutationibus terrae	22
XII. De saphone ad extinctionem ignis sumpto	24

## **III. QUAESITA DE MONUMENTIS EXPOSITIS** 25

## **IV. VOCABULARIUM**

Extrabeilage

# I. PRAEFATIO NON SOLUM MAGISTRIS DESTINATA

## I. Quae monumenta Romana in museo inveniri possunt?

In Museo Civitatis Foederalis Rhenano variae res temporum Romanorum exponuntur pertinentes ad:



**1. sacra et cultum Mithrae**

**2. restaurationem oris equitis**



**3. corpus geometricum 'pentagon-duodekaeder'**

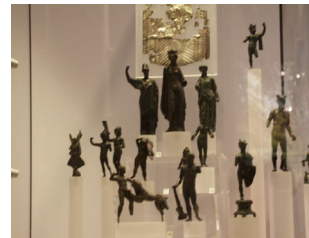

**4. potestatem et gravitatem deorum**



**5. monumenta Matronarum et Ruburri**

**6. ritus sepulturae**



**7. commercium mercaturamque**

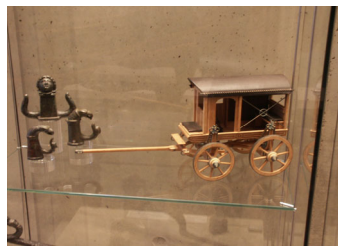

**8. pecuniam**



**9. res militares**

**10. vitam quotidianam**



**11. mutationes terrae**



**12. saphonem ad extinctionem ignis sumptum**

## II. Ubi ea invenire possumus?

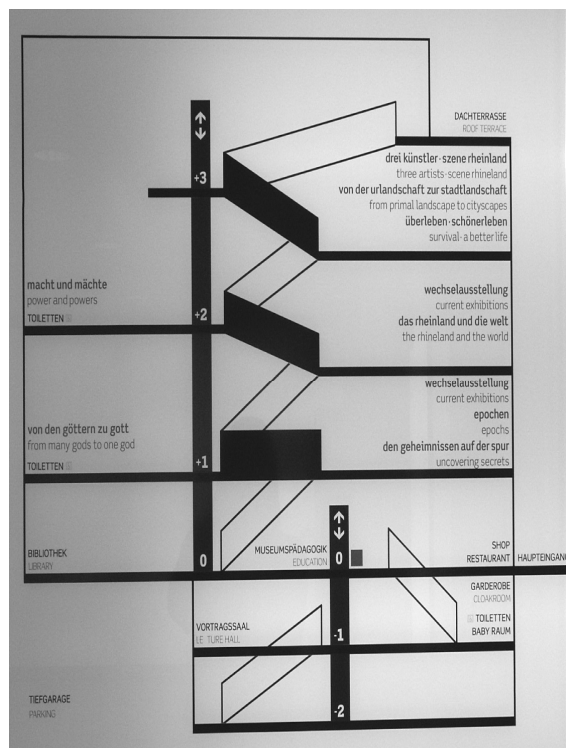

Museum est omne divisum in tabulata quattuor, quorum primum (0) monumenta de lapidibus facta tecto recipit, secundum (+1) artem et difficultates res inventas restaurandi, artem et historiam scribendi, potestatem et gravitatem deorum, causas et ritus deis sacrificandi, ritus sepeliendi et instrumentum ad incendia exstinguendum exponit, tertium (+2) commercium mercaturamque, pecuniam, res

militarias et vitam quotidianam tractat, quartum (+3) commutationem terrae agriculturae et aedificationis causa illustrat.

## III. Quae est intentio ducis?

Eo duce monumenta Romana in Rhenania inventa et in **Museo Civitatis Foederalis Rhenano** exposita ostendere et explicare volumus. Variis de causis latine scribimus, prima quod ea lingua etiam nostris temporibus ad culturam, linguas, scientias, id est ad vitam, magni momenti est, secunda quod ista lingua elegans, accurata et formosa est, tertia quod monumenta tractata tempore Romanorum facta sunt. Ita discipuli et homines eruditi occasionem descriptiones Latinas legendi habent.

## IV. Qui discipuli ducem legere possunt?

Is dux vocabularium et grammaticam libri „Felix , editio B“, usque ad lectionem quadragessimam quintam praesumit. Ergo neque formis gerundivi neque coniunctivi neque constructione ablativi absoluti utitur.

## II. INFORMATIONES RES INVENTARUM

### I. DE SACRIS ET CULTU MITHRAE

#### De sacris

Sacra Romanis res gravissima erant, quae sub caelo facta sunt. Hodie magna pars



hominum sacra morem crudelem et obscurum putat. Nam maxima pars hostiarum sues, caprae, boves et oves erant, qui ante templum ad aram ducebantur. Quas ibi a cultrario cultre necari sacerdos iubebat. In fine sacrorum haruspex ex intestinis animalium futura praedicebat.

Sed Romani non modo animalia sed etiam fruges aut frumenta immolabant. Plerumque homines sacra quasi ut pactionem cum deis faciebant.

Sacra variis de causis fieri poterant: Saepe saluti rei publicae serviebant, sed etiam homines privati sacra faciebant, quia protectionem deorum petebant. Velut nauta, qui iter periculosum per mare facturus ad templum accurrit, orat et deo promittit: „Si iter meum feliciter eveniet, tibi sacrum faciam.“

#### De cultu Mithrae

Mithras deus Perseus erat, cuius nomen ‚pactionem’ significat. Mithras ergo patronus pactionum erat. Plerumque venator fictus est. Homines in cultu Mithrae credentes se post mortem ad stellas ascendere putabant et fortunam parvi aestimabant.

Circiter CCC annis post Christum natum cultus Mithrae semper plus ponderis et auctoritatis obtinebat. Solum viri autem in cultu initiari debebant.



COMPOSITIONEM SIMON LEINEN ET MICHAEL SCHMITT FEC.

## II. DE RESTAURATIONE ORIS EQUITIS

Hoc os, quod e partibus metalli reffectum erat, archeologi anno MCMXCV in oppido ‚Durnomagi’ invenerunt. Partes in solo castrorum Romanorum sparsae iacebant. Primo partes inventae ex aere factae videbantur.

Investigatores omnes partes diligentius inspicientes inter partes metalli unam forma nasonis invenerunt.

Quia cyprum ustum erat, partes in duritia fragiles erant. Itaque archeologi quaestionem non simplicem habebant. Initio archeologi inventa statuam esse putabant. Partes rectas nasonis in bonum ordinem redigere temptabant. Arte



radiographiae partes ad os pertinentes ab aliis partibus separatae sunt. Quinquaginta



sex dies id studium archaeologorum duravit, nam erant quadringentae partes singulares.

Nonnullae partes amissae erant, quas restauratores refecerunt. Postquam hoc opus peractum est, investigatores non statuam sed os equitis esse intellexerunt.

In ore multa reliqua exigua corii invenerunt. Hoc corium capiti equitis tomento erat.

Os equitis pars armaturae erat, quam equites in certaminis ostentabant.

Certamina equorum more Romanorum frequenter peragebantur et exercitationi proderant.



### III. DE CORPORE GEOMETRICO 'PENTAGONDUODEKAEDER'

Id corpus lingua Graeca ‚pentagondodekaeder’ aut solum ‚dodekaeder’ appellatur. Id nomen Graecum in lingua Latina pentagonium (πενταγων) id est quinque anguli aut duodecim anguli significat. Duodecim aequoribus et viginti acuminibus constat. Aequora multis foraminis perforata sunt. Corpus super omnibus angulis globulos habet.



Plus quam centum talium corporum inventa sunt. Plurima in domiciliis, pauca in sepulcris et nulla in templis inventa sunt. Itaque neque sacris neque caerimoniis deorum serviebant. Haec corpora aequalitate magni aestimata ornamenta putantur, sed consilium et propositum proprium adhuc obscurum est. Fortasse exempla universi sunt. Nam philosophus Platon

ea in libro, qui ‚Timaios’ appellatus est, in numero quinque corporis ducit, quae elementis attribuit:

Alea, id est cubus, terrae attribuitur.

Tetraeder (τετρα = quattuor) ignem significat.

Oktaeder (οκτα = octo) aerem valet.

Ikosaeder (εικοσι = viginti) aquam significat.

Et Dodekaeder (δωδεκα = duodecim), cuius aequora duodecim sideribus attribuit, simulacrum universi erat.

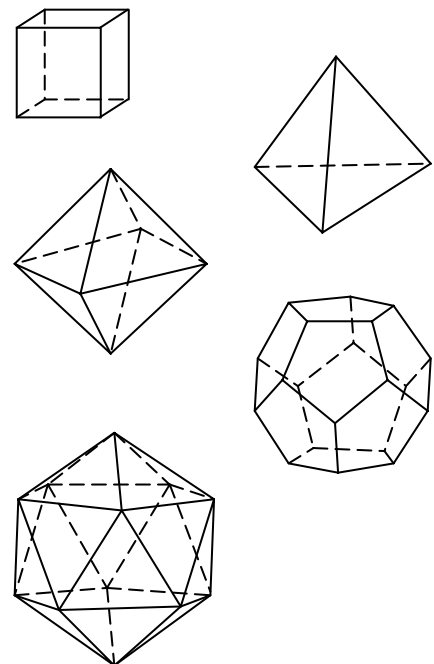

COMPOSITIONEM JENS REINHOLD FEC.

## IV. DE POTESTATE ET GRAVITATE DEORUM



### De Columna Iovis

In museo duae columnae Iovis stant. Iupiter maximus pater deorum et imperator mundi erat. Saepe in manibus sceptrum et fulgur tenens monstratur. Cuius comes aquila est.

### De Triade Capitolina



Iupiter, cuius uxor  
Iuno et filia Minerva

Trias Capitolina, id est tres dei Capitolini, appellantur. Iuno dea matronarum et custos matrimonii erat. Quam adiuvaturam matronae etiam ad partum vocabant. Anseres ei sacri erant. Minerva, quia dea artium et sapientiae erat, artifices, magistros et medicos defendebat et servabat. Communiter scuto, galea hastaque ornata est.



## Hermes - Mercurius

Hermes, qui lingua Latina Mercurius appellatur, filius Iovis et Maiaae, in monte Cylleno in Arcadia natus erat, inde ei cognomen Cyllenius datur. Qui deus permultis in monumentis fictus est velut in hoc lapide, quem impressio photographica monstrat. Mercurius deus antiquus erat, qui multas et varias



potestates habebat:

Ut deus Graecus incremento bestiarum favebat, qua de causa saepe arietem super umeris portantem fingitur.

Praeterea ut patronus viarum et viatorum cum petaso, galea et calceis monstratur.

Galea et calcei alati erant et eum celerrimum reddebant. Itaque nuntius deorum erat, qui caduceo ornatus alios deos aut heroes aut homines convocabat et eis munera divina mandabat.

Quia mercaturae et commercio praeerat, mercatores eum adorabant et ei sacra faciebant.

Patronum somnii etiam dormientes eum saepe invocabant.

Mercurius filio suo Autolyko, quem multas disciplinas - inter quas furtum erat - docuerat, etiam deus eloquentiae, cogitationis, furtorum et scholae factus est.

## Fortuna

Fortuna dea fati et sortis erat. Fortuna homines rebus adversis aut secundis afficere poterat. Cui saepe gubernaculum, cornu abundans, rota et ala attribuuntur, quia casus regebat, prosperitatem donabat, versatilis et volubilis erat. Praesidium deorum, hominum singularum et societatum offerrebat.

## **Opus tessellatum Solis**

In opere tessellato deus Sol corona radiata ornatus in vehiculo, quod quattuor equi trahunt, stat.

Gubernator currum, in quo sol positus est, ab oriente ad occidentem regit. Sol a zodicis circumdatur. In omnibus angulis duo pisces et vas monstrantur, qui signa aquae et terrae sunt.



## **Apollo**

Apollo, frater Dianae, Deus artium, musicae et vaticinationis erat. Ita carmina novem Musarum regebat. Postquam Delphis draconem ferum necavit, incolae valde auxilio gaudentes Apollini templum aedificaverunt. Ibi Pythia, quae sacerdos cultui praeerat, oracula dabat.

## **Hercules**

Hercules filius Iovis et Alcmenae erat. Iuno autem, uxor Iovis, invidissima erat et per totam vitam Herculi nocere studebat. Ita serpentes eum modo natum necaturos misit. Sed Hercules eos manibus propriis occidit.

Multis annis post Megaram, filiam regis, in matrimonium duxit. Tum Iuno invidia mota Herculem impeto furoris et amentiae affecit, quo captus is uxorem liberosque necavit. Deinde Eurystheus eum duodecim labores peragere iussit, quibus Heracles se audacissimum, fortissimum, promptissimum ad pericula praebebat.

## V. DE MONUMENTIS MATRONARUM ET RUBURRI

### De monumentis

In lapides vita mortuorum breviter inscibebatur. Communiter nomen, res gestae, parentes eius, causa et tempus mortis indiciebantur.

Hoc monumentum Reburri est, qui eques Romanus erat (et cuius nomen significat hominem crines surrectos habentem.) Haec inscriptio Riburro dedicata est:

REBURRUS FR(i)ATTONIS F(ilius) EQUES  
AL(a) / FR(on)T(oniana).

Monumenta circiter nongentos centimetres lata et centum decem centimetres alta erant.



### De Matronis

Matronae deae Celtae ubertatis erant, qui incrementum naturae adiuuabant.



Matronae, imprimis ab incolis Rhenaniae cultae, postea etiam a militibus colonisque Romanis colebantur. Itaque in religione Romana acceptae sunt.

Hic in museo complures „Tres Matronae“ illustres videri possunt.

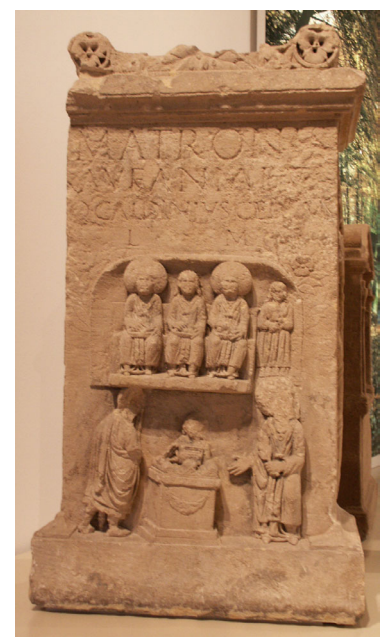

COMPOSITIONEM SIMON LEINEN ET MICHAEL SCHMITT FEC.

## VI. DE RITIBUS SEPULTURAE

Tempore Romanorum ritus sepulturae magnorum populorum, qui Europam incolebant, ergo Romanorum et Gallorum et Germanorum inter se moverant.



Ita primo usus Romanorum erat mortuos cremare. Postea mortui a parentibus vestiti una cum rebus additis sepeliebantur. Hoc tempore leges sepulturae obligantes aut certae nondum erant.

Ita Romani a Graecis hanc cognitionem acceperant: Mortui in umbras transformati fluvium Stygem transire debebant. Tum umbrae aureum dabant nautae Faroni, qui mortuos nave sua ad alteram ripam Stygis traducebat.

Etiam Galli vitam post mortem exstare putabant. Galli saepe mortuos in vehiculis positos sepeliebant, quibus multas res addebant.



Complures res in sepulcris

inventas hic spectari possunt, nam multae res diversae additae sunt: Mortui Gallorum cum armis, fibulis et vasis in sepulcro iacebant. Itaque in Rhenania ubique res additae Romanorum et Gallorum et Germanorum inventae sunt.



Dux auditivus vobis ritus sepeliendi bene docet.

COMPOSITIONEM JANIK ARBUTINA RISCH ET NIKLAS SCHMACKE FEC.

## VII. DE COMMERCIO MERCATURAQUE



Comercium mercaturaque tempore Romanorum longe lateque diffusum erat. Merces vino et olio, sale et frumento, argento et servis, variis lapidibus, ornamentis et materiis constitisse constat.

Mercatores merces vehiculis in urbes afferrebant. Ad urbes, quae portum possidebant, etiam navibus accedere poterant.

### Fora rerum venalium

Fora locum commercii in urbibus erant. In quibus mercatores sua bona vendebant.

Mercatores, qui iterum atque iterum fraudabant, saepe auro abundavisse dicitur. Sed mercatores, qui sinceri erant, saepe misere vivebant.

Primo homines in foris merces cum aliis mercibus mutaverant.

Postea bona argento aut pecunia mutabant. Fora mercatoribus et civibus et custodibus et furibus et multis aliis hominibus abundabant.



### De commercio navibus facto



Mercatores non modo per mare, sed etiam per fluvios negotia agebant. In fluviiis naves militum regionem custodiebant.

Et milites et mercatores et alii homines itinera facturi navibus utuntur.



Commercium navibus factum mercatoribus idoneum erat, quia dua commoda habebat:

Primum, quod naves celeriores vehiculis erant, deinde quod plus onerorum transportare poterant. Sed etiam compluria incommoda accipere debebant: Primum, quod mercatores a furibus tuti non erant, deinde quod multa pericula mari imminebant, velut ira Neptuni aut undae altae, tum, quod naves magni pretii erant.

### **De comercio per vias facto**

Ut iter per mare factum itinera per vias comoda et incommoda praebebant:

Mercatores facilius vehicula emere poterant, quia minoris pretii navibus erant. Tum carri et plaustra etiam in regiones interiores duci poterant.



Tamen duo incommoda celare non oportet: Itinera facienteibus multa pericula imminebant, velut magni montes et crudeles fures. Praeterea vehicula naves celeritate non aequabant.

Saepe mercatores, qui itinera facturi erant, deo Mercurio sacra offerrebant, quia praesidium eius petebant. Ita mercator quidam id monumentum Mercurio fabricari iussit, quoniam ei gratias per redditum felicem agere debebat

### **De notitia regionum**

Mercatores, quia sita urbium cognoscere et repperire debebant, descriptionem regionum in chartis aut tabellis legebant. Ad haec et lapides miliarii et termini exstructi erant. Praeterea gubernatores et navigatores positionem stellarum observantes ad loca quaesita accedere poterant.

## IIX. DE PECUNIA



Primum nummi manu percutebantur. Id ita factum est: metallum rude inter duas formas ferreas positum est. Signator maleo formam pulsabat. Sic signum in nummum percutebatur.



Pecuniam non modo pecuniam sed etiam signum potestatis erat.

Hoc tabellarium pretium numerorum singulorum ostendit:

nomen	materia
1 Aurius	aurum
25 Denar	argentum
50 Quinar	argentum
100 Sestertius	orichalcum
200 Dupondius	orichalcum
400 Ass	aes



Merces: Miles 4 ½ As per diem obtinebat Secundum tabellarium pretium mercedum monstrat:

vinum	II-IV As
tunica	LX As
pars tertia olei	IV As
1 catinus	I As
1 poculum	II As
1 hama	IX As
1 servus	MMMMMMMMMM As
1 piscis	II As
1 paene	1 As
1 mulus	MMLXXX As
1 insula	30000 sestertii



## IX. DE REBUS MILITARIBUS

### De armatura militum

Omnes milites diversa armatura instruebantur et ornabantur. Armatura non modo ad arma pertinet sed etiam ad vestimenta, quibus in proeliis melius pugnare poterant. Modus armorum e statu militum et genere pugnae pendeat.



Huic militi in museo reconstructo simplex armatura erat: gladius (1), galea (2), pilum (3),

scutum (4), tunica anulis ferreis nexa (5) et soleae e corio factae (6).

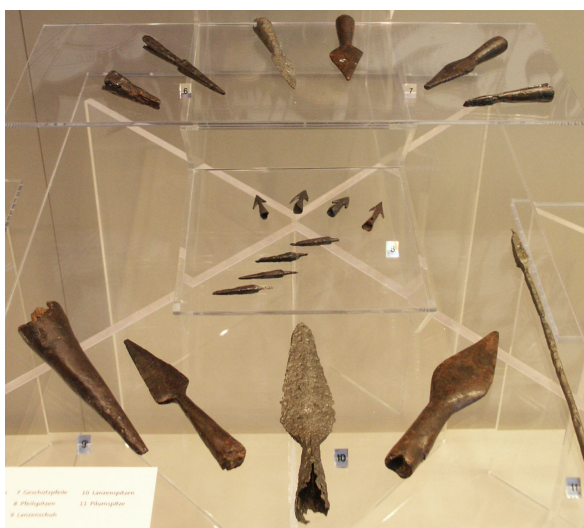
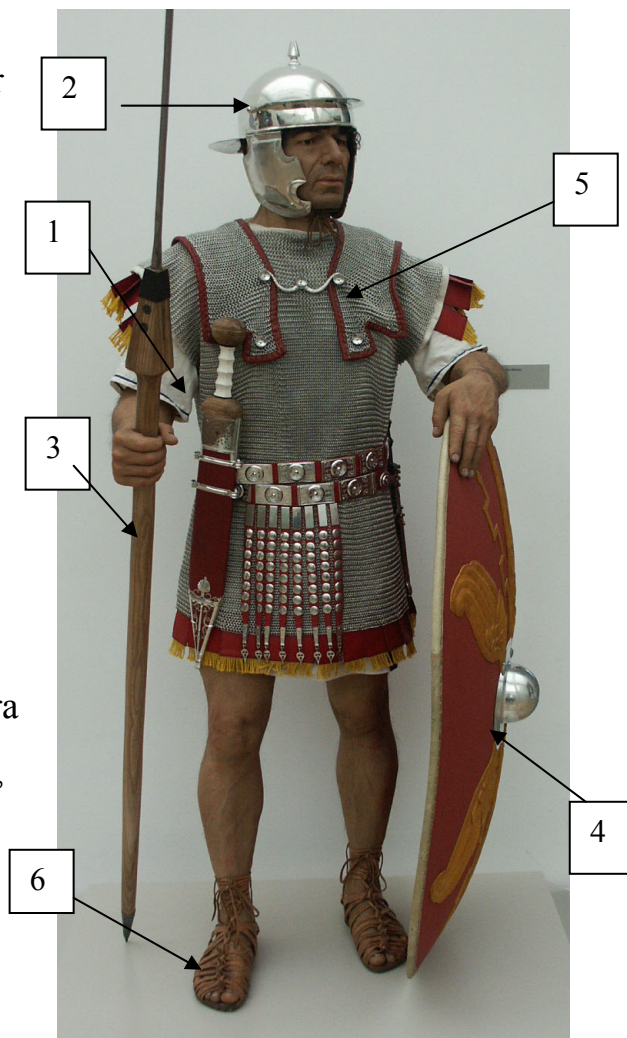

In Rhenania multa arma et fragmenta armorum inventa sunt, quae in cistis vitreis exposita spectari possunt: mucro-nes hastarum et pilorum, galeae, gladii.

## De Marco Caelio



Unus e militibus in Germania conscriptus Marcus Caelius erat, qui centurio duodevicesimae cohorti praeerat et in proelio Varo duce commisso interfectus est. Frater eius, Publius Caelius, sepulcrum praeclarum in honore Caelii aedificabat et hanc inscriptionem curavit:

M(ARCO) CAELIO T(ITI) F(ILIO) LEM(ONIA) BONN(ONIA) (I) O(RDINI) LEG(IONIS) XIIX ANN(ORUM) LIII CECIDIT BELLO VARIANO OSSA INFERRE LICEBIT

P(UBLIUS) CAELIUS T(ITI) F(ILII) LEM(ONIA TRIBU) FRATER FECIT.

Id saxum Caelii in monte prope antiquam Coloniam Ulpianam Traianam stabat, ubi castra veteranorum erat. In manu dextra vitem tenet. Ad sinistram et ad dextram servi liberati stant.

## De Castris Stativis

Castra stativa, quae militibus per multos annos usui esse debebant, modo durabili et diligente aedificabantur. Ut castellum lapidibus exstructa angulis aequis congruenter instituta sunt. Structura castrorum, quae Novaesii sita erant, distributionem aedificiorum usitatam monstrat:

Erant aedificia publica, aedes praefectorum, dormitoria militum et aedificia rustica.

Mediis in castris forum, quod principia appellatur, erat (1). Iuxta thermae (2) et valetudinarium (3) erant. Quae aedificia omnibus patebant. Cohors prima praeterea scholam (4) habebant, ubi milites convenire poterant.

Prope forum praetorium (5) erat, quod imperator habitabat. Tribuni militum et praefectus aedes adversus forum obtinebant, reliqui milites dormitoria communia

habent. In numero aedificiorum rusticorum fabriae et horrea habebantur. Copia ciborum et frumenti communiter ad duo annos sufficebat.

Quattuor portae aditum castrorum dabant: porta Praetoria, quae eruptionibus proderat, porta Decumana, quae in postica parte castrorum erat, porta Principalis Dextra et porta Principalis Sinistra.

Hanc constructionem castrorum ea impressio photographica in museo facta illustrat.

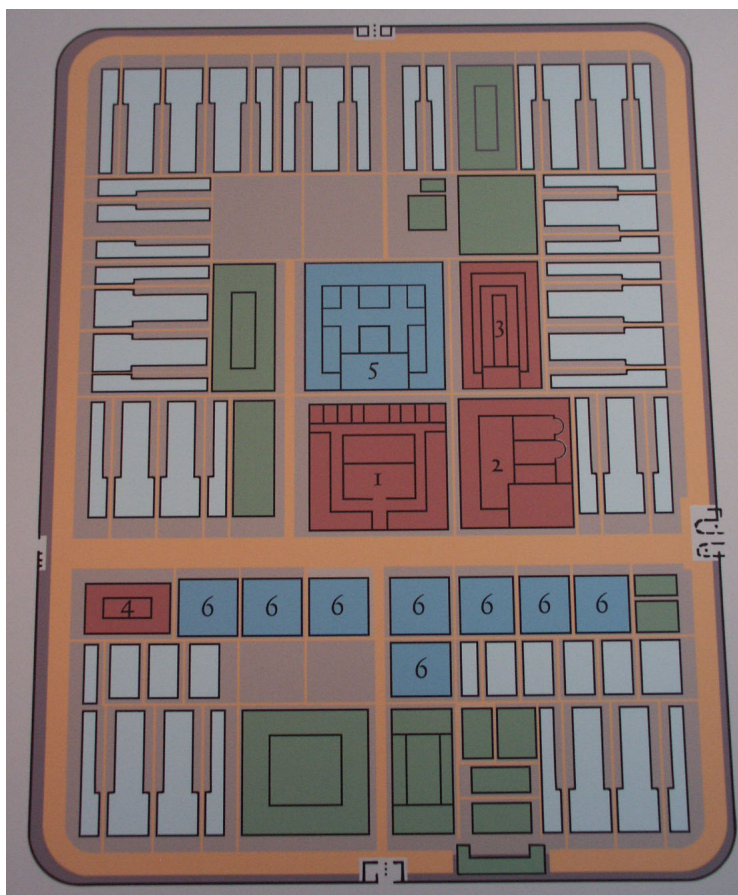

## De Victoria



Romani bellum contra hostes gesturi deam Victoriā semper victoriā implorabant.

Victoria, quae communiter in veste ad pectora cincta ostenditur, in manu ramum palmae aut coronam lauream, signum victoris, tenet.

Romani Victoriae saepe statuam donaverunt, postquam in bello vicerunt.

Nonnullae statuæ in solo stant, sed saepe super columnis aut pedibus stant.

COMPOSITIONEM GILL ERNST ET MARIUS MEINEN FEC.

## X. DE VITA QUOTIDIANA

Postquam partes Germaniae et Galliae prope Rhenum in imperium Romanum redactae erant, Germani Celtaeque eorum mores et instituta cognoverant et suos accomodaverant.



Ita Romani artem aedificationis, usum instrumentorum variorum, artificium vasorum vitriorum, fictiliorum, ornamentorum et medicaminorum in rationem vitae cotidianae eorum induxerunt.

### Instrumenta

Tempore Romanorum incolae Rhenaniae instrumenta e lapidibus, ossibus, ligno et aere ad usum varium efficiebant. Communiter solum opifices eas res ut malleos, serras, acera, forfices, forcipes, cultros et alia possidebant.



Multa instrumenta etiam medici possidebant. Qua quamquam non valde pura et magni pretii erant, homines usum eorum non timebant.

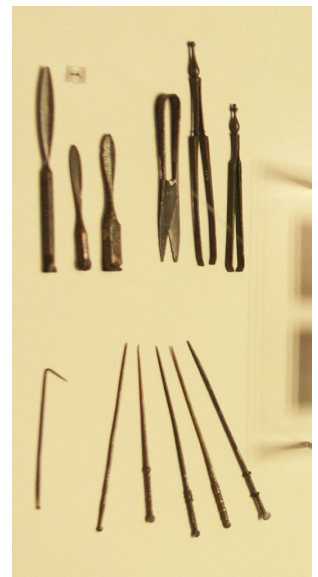

## Vasa vitrea

Nomen vasi vitrei Graece ‚krater’ (κρατηρ) est. Tale vasum tempore Romanorum non solum sacris serviebat sed etiam cibo et vino.



Ita homines vaso deo Baccho honores tribuebant. Hic vasum in museo expositum caeruleum et magnifico arte e vitro confectum est.

## Curatio corporis

Multi homines, non modo feminae sed etiam viri, pulchritudinem et elegantiam corporis maxime curabant. Itaque exornationi corporis ornamenta, monila, vestes adhibebant et pectinibus capillos comebant.



Ad faciei medicamina iis unguenta, fucus, pigmenta, et olea erant.



Vaniores homines etiam pilos in crure promissos pumicibus radebant.

COMPOSITIONEM PHILIPP BÜCHNER ET MAX SCHMITZ FEC.

# XI. DE COMMUTATIONIBUS TERRAE

## A silvis per vicos ad urbes

Tempore Romanorum homines Rhenani silvas exstirpaverunt ibi vicos aedificaturi. Parvas casas ligno aedificaverunt. Sic parvi vici crescebant. Longae viae ab alio vico ad alium vicum ducebant.

In quadriviis fora instructa sunt. Secundum longas vias novi cives domicilia extruxerunt, qui vicos amplificabant. Nonnullis annis post domicilia non iam ligno, sed lapidibus aedificata sunt.

## Aedificatio viarum stratarum

Quia administrationem imperii meliorem facere in animo habebant, Romani bonam alligationem viarum stratarum curaverunt.

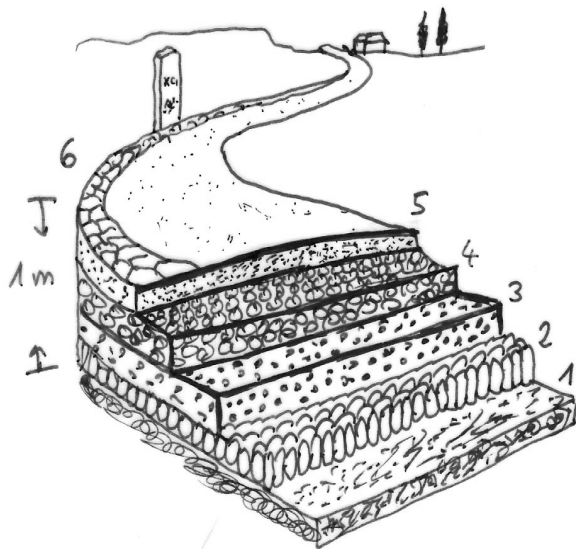

- 6 crepido viae  
(befestigter Randstreifen)
- 5 summa crusta e glarea aut arena facta  
(Straßenoberfläche aus Kieseln oder Sand)
- 4 nucleus e lapidibus magnitudine nucum factus  
(Innenkern aus nussgroßen Steinen)
- 3 ruderatio e lapidibus magnitudine pugillarorum  
(Estrich aus faustgroßen Steinen)
- 2 statumen e magnis lapidibus et arenato factum  
(Steingrundlage aus großen Steinen und Mörtel)
- 1 fundamenta e luto pulsato facta  
(Fundament aus gestampftem Lehm)

Viae saepe complura strata habebant. Aedificationi viarum glarea materia rudis magni momenti erat. Romani mediam partem viarum convexam fecerunt, quia hoc modo aqua defluere poterat. Nonnullae viae robustissime constructae etiam hodie exstant.



## Modus aedificationis

Impressiones photographicae aedificationem murorum Coloniae Ulpiae Traianae monstrant. Ante muros operae materias rudes e nave portant. Mensores machinarii decempedis ambitus murorum metiebantur.



Romani etiam carchesia habebant. Haec carchesia tympanis moveri poterant. In tympano miles erat, qui currere debebat ut hodie mures domestici. Erat miles, quia saepe non solum servi, sed etiam milites in locis aedificationis

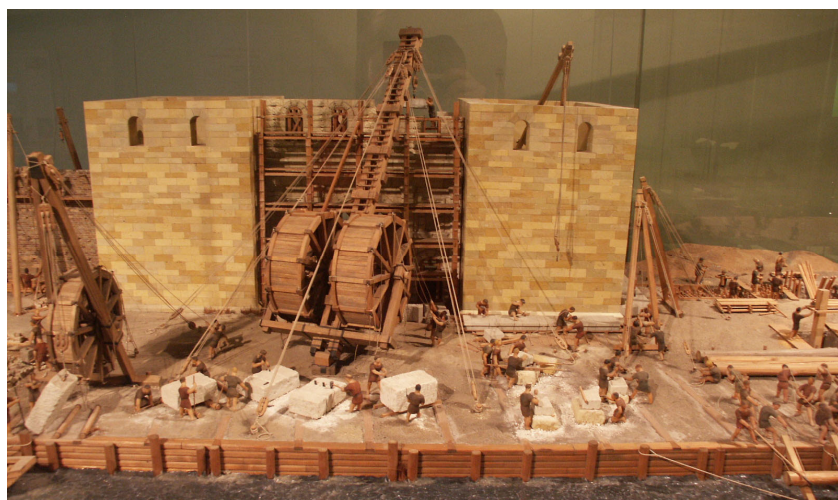

laborabant.

In medio muro aedificii porta est. Haec porta calcibus aedificata est.

Reconstructio carchesiae etiam in ripa Rheni inveniri et spectari potest: Anno bis millesimo post Castra Bonnensia condita ea machina oppido Bonnensi donata et in vico “Bonn-Castell” erecta est.



COMPOSITIONEM DUSTIN JONAK ET ROBERT LANKES FEC.

## XII. DE SAPHONE AD EXSTINCTIONEM IGNIS SUMPTO PRIMO IN RHENANIA INVENTO

Quod hic videri potest, archeologi anno p. Chr. n. millesimo nongentesimo nonagesimo octavo “Titz” prope Juliacum invenerunt, dum in praedio rustico fodiunt.

Est siphon longus unum metrem germanicum et decem centimetrem, quo vigiles incendia extinguere poterant. Prope siphonem archeologi ossa hominis et pueri reppererunt, qui praefectus vigilum et adiutor subiectus esse putantur. Res inventae historiam finis eorum et praedii rustici narrant:



Quidam Franci per vicos et campos vagantes anno p. Chr. n. trecentesimo tricesimo sexto in praedium rusticum impetum fecerunt et aedificia incendunt. Coloni se ipsos et praedium defendentes ignium significationem dederunt.

Vigiles ad lacum praedii cucurrerunt flammam aquis coercere temptaturi. Et homo cum puero invento auxilia tulisse dicitur. Antliam aquariam in vehiculo positam ad lacum promoverunt, ubi aquam hamis infuderunt in antliam, quae aquas per utrem corio factum usque ad siphonem pressit. Franci autem eos occiderunt et una cum antlia in lacum iecerunt.

Primum saphum Ktesibios circiter anno a. Chr. n. ducentesimo quinquagesimo invenit.

Sapho Juliacus testis vetustissimus artis ignes in Germania coercendi est. Quae ars immutata usque ad undevicesimum saeculum adhibita est.

COMPOSITIONEM RITA HILLERT FEC.

### III. Quaesita de monumentis expositis

- 1.1. Quid Romani immolabant?
- 1.2. Quis sacra faciebat?
2. 1. Ubi partes ad os pertinentes inventae sunt?
2. 2. Cur quaestio archeologorum simplex non erat?
3. 1. Quid - secundum Platon – id pentagonduodekaeder significat?
3. 2. Quanta aequora pentagonduodekaeder possidet?
4. 1. Quomodo Mercurius communiter fingitur?
4. 2. Quanti equi currum Solis in opere tessellato monstratum ducebant?
4. 3. Qui dei Trias Capitolina formabant?
5. 1. Cur matronis sacra faciebantur?
5. 2. Qua origine Mithras erat?
6. 1. Quomodo Galli mortuos sepeliebant?
6. 2. Quid mortui nautae dabant?
7. 1. Quis in fluviis regiones custodiebat?
7. 2. Quid in mare imminebant?
- 7.3. Quae comoda et incommoda mercatura per naves facta habebat?
8. 1. Quid miles cottidie emere poterat?
8. 2. E qua materia nummi facti sunt?
- 9.1. Cur Romani dea Victoriae statuas donaverunt?
- 9.2. Quis castris praeerat et ubi habitabat?
- 10.1. Cui usui vas vitreum in museo expositum Romanis erat?
- 10.2. E quibus materiis instrumenta erant?
- 11.1. Quis in aedificatione laborat?
- 11.2. Quae materia rudis in aedificatione viarum magni momenti erat?
- 12.1. Ubi sapho inventus est?
- 12.2. Quid homines saphone faciebant?

# Nomina scriptorum Nomina scriptorum



*libellus auctore duceque Rita Hillert factus  
anno MMV*

